



Identnr: 258 468



Betriebs-
anleitung

Ersatzteil-
listen



Operation
manual

Spare parts
lists

LÖSUNGEN DIE PASSEN

Fahrerhäuser
Kabinen
Anhänger
Sonderaufbauten



Fa.

Goldhofer AG
Donaustraße 95
87700 Memmingen
z. Hd. Herr Merkel

25.05. 2007

Bestätigung ECE Vorschriften

Bestätigung

Fahrerhaus Z11186001

Unsere Auftragsnummer

612658

Inkl. Nachtrag 1

Ihre Artikelnummer: 258468 Fahrerhaus PST

Rechtslenker

Optionen: 258555 Standheizung

258557 Klimaanlage mit Stromerzeuger

258588 Halterung EXE 30

258559 Fahrtenschreiber

258560 Spiegelanbau 3 fach

Wir bestätigen Ihnen hiermit, dass das oben genannte Fahrerhaus unter Beachtung der geforderten Normen gefertigt wurde.

Brandverhalten Innenverkleidung gemäß: FMVSS 302 bzw. DIN 75200

Verankerung der Sicherheitsgurte gemäß: ECE 14

Sicherheitsgurte gemäß: ECE 16

Türschlösser und Türscharniere gemäß: ECE 11

Sicherheitsglas gemäß: ECE 43

Innenausstattung gemäß: ECE 21

Mit freundlichen Grüßen

i.V. Wolfgang Stahn

Techn. Leiter

Bedienungsanleitung für das Fahrerhaus Typ 11.186



Inhaltsverzeichnis:

Sicherheitshinweise/Warnhinweise

Hochklappen des Fahrerhauses

Herunterklappen des Fahrerhauses

Verstellung der Steuerpultaufnahme

Betrieb Klimaanlage/Standheizung

Bedienung Sitze

Abschmierung

Lackoberfläche

Demontage/Montage des Fahrerhauses

Sicherheitshinweise/Warnhinweise

Mit nicht verriegelten Rastbolzen darf in das Fahrerhaus nicht eingestiegen, und das Fahrzeug auch nicht bewegt werden! Das Fahren in der Kabine ist nur im hochgeklapptem Zustand und mit verriegelten Rastbolzen erlaubt! Bei Betrieb der Standheizung ist darauf zu achten, dass das Zusatzgebläse eingeschaltet ist, um eine eventuelle Überhitzung der Standheizung zu vermeiden!

Hochklappen des Oberteiles

Um das Fahrerhaus hochzuklappen, müssen zuerst die abgeklappten Spiegel aufgestellt und mit dem Spannverschluss verriegelt werden!



Anschließend muss zuerst der Rastbolzen mit dem Rastsperrknopf entriegelt und eingerastet werden,



danach muss der zweite Rastbolzen ohne Rastsperrknopf entriegelt werden



und das Fahrerhausoberteil kann dann nach oben gezogen werden. Im oberen Zustand ist darauf zu achten, dass beide Rastbolzen wieder verriegelt werden! Mit nicht verriegelten Rastbolzen darf in das Fahrerhaus nicht eingestiegen werden!

Herunterklappen des Oberteiles

Beim Herunterklappen des Fahrerhausoberteils muss der Rastbolzen mit Rastsperrknopf entriegelt und eingerastet werden.



Danach muss der zweite Rastbolzen ohne Rastsperrknopf entriegelt werden,



und dann kann das Fahrerhausoberteil nach unten gezogen werden. Im unteren Zustand ist darauf zu achten, dass beide Rastbolzen wieder verriegelt werden! Beim Abklappen ist darauf zu achten, dass die Rückenstützen der Sitze eingefahren sind,



und keine Gegenstände über die Sitzoberkante hinausragen. Anschließend können die Spiegel mit dem Spannverschluß entriegelt und abgeklappt werden.

Verstellung der Steuerpultaufnahme

Um die Aufnahme des Steuerpultes zu verstellen, muß der Hebel auf der rechten Seite der Steuerpultaufnahme Richtung Sitz gezogen werden und die Steuerpultaufnahme mit einer Hand gehalten werden.



Betrieb Klimaanlage/Standheizung

Bei der Inbetriebnahme der Klimaanlage ist darauf zu achten, dass der Stromerzeuger läuft. Die Bedienung der Klimaanlage und des Stromerzeugers ist jeweils aus der jeweiligen Bedienungsanleitung des Geräteherstellers zu entnehmen, Bei der Inbetriebnahme der Dieselstandheizung muss das Zusatzgebläse



eingeschaltet werden. Die Bedienung der Dieselstandheizung ist aus der Bedienungsanleitung des Geräteherstellers zu entnehmen.

Bedienung Sitze

Die Bedienung der Sitze ist aus der separaten Bedienungsanleitung zu entnehmen.

Abschmierung

Es ist darauf zu achten, dass in regelmäßigen Abständen der Drehpunkt des Fahrerhauses, sowie die Türscharniere abgeschmiert werden.



Lackoberfläche

Eine regelmäßige Sichtkontrolle auf Beschädigungen der Lackoberfläche wird empfohlen, um größere Rostschäden zu vermeiden.

Demontage/Montage des Fahrerhaus

Um das Fahrerhaus von dem Power Pack zu demontieren, müssen zuerst alle Stromanschlüsse an der Rückwand ausgesteckt werden. Man kann das Fahrerhaus an den seitlich gekennzeichneten Stellen unterbauen



, dabei ist darauf zu achten, dass der Unterboden nicht beschädigt wird, da sich sonst Rost bildet. Wenn das Fahrerhaus unterbaut ist, muss man die Sicherungsringe an den hinteren Lagerbolzen entfernen und die Lagerbolzen an den Lagern ziehen. An den vorderen unteren Lagern müssen die Schrauben demontiert werden.

An der Frontwand werden dann zwei M16 Ringschrauben an den gekennzeichneten Punkten angeschraubt.



Anschließend kann das Fahrerhaus an den hinteren Lageraufnahmen und den beiden Ringschrauben aufgehängt werden. Die Montage erfolgt in umgekehrter Reihenfolge.

LÖSUNGEN DIE PASSEN

Fahrerhäuser
Kabinen
Anhänger
Sonderaufbauten



Goldhofer AG

attn. Mr. Merkel
Donaustrasse 95
87700 Memmingen

July 16.2007

Confirmation of compliance with ECE Regulations

Confirmation

Driver's cab Z11186001	Your item number: 258468	Driver's cab PST
Our order number		Right-hand-drive vehicle
612658	Options: 258555	Auxiliary heating
Incl. Addendum 1		258557 AC system with power generator
		258588 Fitting EXE 30
		258559 Tachograph
		258560 Triple exterior mirrors

Hereby we confirm that the above-described driver's cab has been manufactured in full compliance with the pertinent standards.

Flammability of interior cab lining	in accordance with:	FMVSS 302 resp. DIN 75200
Anchoring of the seat belts	in accordance with:	ECE 14
Seat belts	in accordance with:	ECE 16
Door locks and door hinges	in accordance with:	ECE 11
Safety glass	in accordance with:	ECE 43
Interior trim and upholstery	in accordance with:	ECE 21

Yours sincerely

Wolfgang Stahn
Technical Director

Operating instructions for driver cab type 11.186



Contents

Safety instructions / Warnings

Raising the cab top

Lowering the cab top

Adjustment of the control panel support

Operation of the air conditioning / auxiliary heating systems

Seat operation

Lubrication

Paint surface

Dismounting / mounting of the cab

Safety instructions / Warnings

As long as the ratchet pins are not fully locked, the cab must not be boarded and the vehicle must not be moved! Driving is only allowed with the cab top in raised position and with the ratchet pins carefully locked! When operating the auxiliary heating, please make sure that the auxiliary fan is turned on, so as to prevent a potential overheating of the auxiliary heating system!

Raising the cab top

Before raising the cap top, please unfold the folded – in rear –view mirrors
And lock them in place with latch clamp.



Then pull the ratchet pin with locking head and lock it in open position by Means of locking head.



Next, pull the second ratchet pin (without locking head).



The cab top can now be flipped upwards. With the cab top in raised position, please make sure that both ratchet pins are locked in closed position again. As long as the ratchet pins are not fully locked, the cab must not be boarded!

Lowering the cap top

For lowering the cab top, please pull the ratchet pin with locking head and lock it in open position.



Then the second ratchet pin (without locking head) must be pulled and kept in open position while the cab top is lowered.



With the cab in lowered position, please make sure that both ratchet pins are locked in closed position again!



Before lowering the cab top, please check that the backrests of the seats have been retracted and that no objects are protruding beyond the top edge of the backrests.

Finally, unlock the latch clamps of the mirrors and fold the mirrors in.

Adjustment of control panel support

If you need to adjust the control panel support frame, please pull the level on the right side of the support column towards the seat while adjusting the support frame's position with the other hand.



Operation of the air conditioning / auxiliary heating systems

When switching the air conditioning system on, please ensure that the power generation unit is operative. For instructions on how to operate the air conditioning and the power generation units, please refer to the operating instructions provided by the manufacturers of these systems. Before activating the diesel-powered auxiliary heating unit, please turn on the auxiliary fan.



For instructions on how to operate the auxiliary heating system, refer to the operating instructions provided by the manufacturer.

Operation of the seats

For instructions on how to adjust the seats, please refer to the separate operating instructions.

Lubrication

The pivot of the cab top as well as the door hinges must be lubricated at regular intervals.



Paint surface

We recommend a regular visual inspection of the paint surface for small defects in order to prevent rust spots from developing.

Dismounting / mounting of the cab

Before dismounting the cab from the power pack, please disconnect all power connections on the back wall of the cab. The cab can be propped up at the points marked on the cab's side panels.



Please ensure that the paint on the undersurface is not damaged in the process. Otherwise rust spots may develop. When the cab is propped up, the retaining rings of the rear bearing pins are removed and the bearing pins are pulled out of the bearings. The screws at the lower front bearings are unscrewed and removed.

Next, two M16 ring bolts are attached at the marked points on the front panel.



Now the cab can be suspended by the rear bearing supports and the two ring bolts on the front panel. For mounting the cab, please follow these steps in inverse order.

Detal draping without cab top

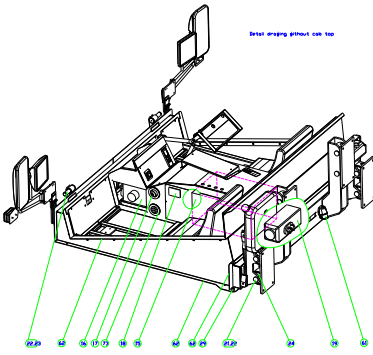

Detal draping without cab section

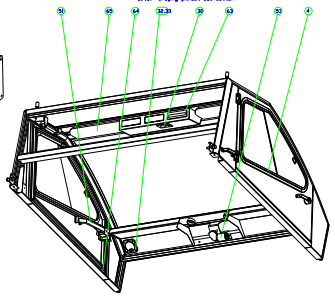

Posed Rubber profile caș Posed Rubber profile door not pictured

				Prezentare Model Car
				Sursa partii documentația
				11.10.2011 21100.000 (0)
				www.psa.com

Detal draping without cab top

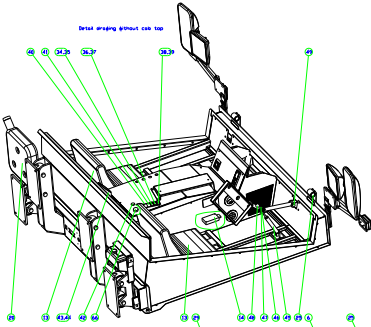

Detal draping without cab section

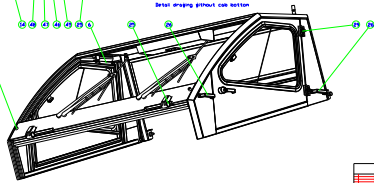

				Prezentare Model Car
				Sursa partii documentația
				11.10.2011 21100.000 (0)
				www.psa.com

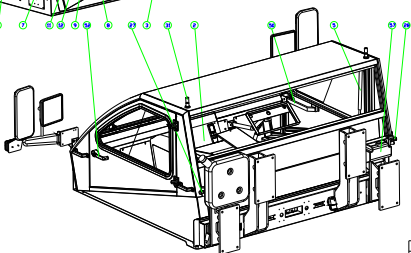
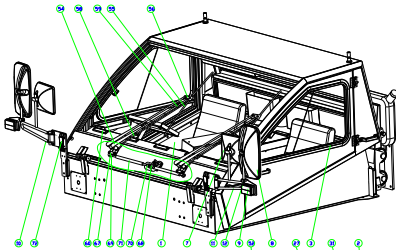

				Prezentare Model Car
				Sursa partii documentația
				11.10.2011 21100.000 (0)
				www.psa.com

SPos	Teilenummer	Benennung	STLMenge	MES	Zeichnungsnummer	Werkstoff	Klassifizierung
	Z11186280	Ersatzteildokumentation für		STK	Z11186280 00 0	Fahrerhaus Typ 11.186	
1	Y09002047	Frontscheibe P 2650 G VSG	1	STK	Y09002047 00 3	Farbe: Parsol grün	P 2650 G VSG
2	Y09002048	Heckscheibe P 2651 G ESG	1	STK	Y09002048 00 4	Farbe: Parsol grün	P 2651 G ESG
3	Y09005294	Türfenster links F2652 G ESG	1	STK	Y09005294 003	Farbe: Parsol grün	F 2652 G ESG
4	Y09005295	Türfenster rechts F2653 G ESG	1	STK	Y09005295 003	Farbe: Parsol grün	F 2653 G ESG
5	Y08005023	Gasfeder 700N,977 lang, 400 Hub	2	STK		G14 28 400 1 0977 WG35 WG35 0700N	
6	Y08005022	Gasfeder 250N,290 lang, 80 Hub	2	STK		G08 19 0080 1 0290 WG30 WG30 0250N	
7	Y07002017	Weitwinkelspiegel 0.261	2	STK			562610127H
8	Y07001003	Außenspiegel	2	STK			512520127
9	Y01002226	Blink-Positionsleuchte mit Steckanschluß	2	STK			2BE997131-207
10	Z11186284	Spiegelarm rechts lackiert	1	STK	Z11186282 00 3		
11	Z11186283	Spiegelarm links lackiert	1	STK	Z11186281 00 3		
12	Y01004347	Laschen-Klemmverbinder GN 277	2	STK			GN277-B18-2-SW
13	Y06002030	Fahrersitz Primo XM kompl. mit Arm-	2	STK			
14	Y01005114	Spannungsreduziergerät von 24V	1	STK		auf 12V 10A Dauerleistung	W24-12-10P
15	Y02001096	Klimagerät Saphir compact 230V	1	STK			44080-02
16	Z11112187	Nacharbeitszeichnung-Zusatzgebläse	1	STK	Z11112187 00 2		
17	Y02003141	Runddüse Rd 65	2	STK			334-220-0005
18	Y06001001	Einbau-Ascher Gehäuse geschlossen	2	STK			5500082
19	Y02001100	Dieselheizung Webasto Air Top 3500 24V	1	STK			
20	Y02001099	Dieseltank für Standheizungen	1	STK			
21	Z11186254	Lagerbolzen für Lager hinten verzinkt	8	STK	Z11186253 00 4		
22	Y23034010	Sicherungsring f. Wellen DIN 471-32*1.5	10	STK		Regelausführung Federstahl	32*1.5
23	Z11186252	Lagerbolzen verzinkt	2	STK	Z11186023 00 4		
24	Y10008008	Hydrobuchse Fz max.4200N	8	STK		Maß d=32H9	95676
25	Y04003066	DUB-Buchse,zylindrisch	8	STK		d1=30, d2=34,l=20	3020DUB
26	Y05002032	Türgriff	4	STK			588242
27	Y05002115	Rastbolzen mit Rastsperrknopf	1	STK		und Kontermutter	GN817-12-15-CK-NI
28	Y05002114	Rastbolzen ohne Rastsperrknopf	1	STK		mit Kontermutter	GN817-12-15-BK-NI
29	Y10001013	Rundpuffer 26*22*15 schwarz, selbst-	8	STK		fettend, konisch	4700042
30	Y01002227	Innenleuchte G-LED mit Rahmen 12V	1	STK			2JB343570-051
31	Y01005100	Aufsteckrohr mit 2-poliger Steckdose	2	STK			8HG006294-091
32	Y01010021	Lautsprecher Visaton FR 10 HM / 4 Ohm	2	STK			Visaton 4898
33	Y06005016	Gitter für Lautsprecher Visaton FR 10 HM	2	STK			Visaton-4642
34	Y01003046	Einsatzsymbol RKL	1	STK	83579		9XT713630-281
35	Y01003067	Wipptastenschalter, Ein/Aus-Schalter	1	STK	83575	Ohne Auffindbeleuchtung	6EH007832-001
36	Y01003052	Symbol Gebläse	1	STK	84911		9XT713630-251
37	Y01003137	Schalter rastend	1	STK			6FH007832-331
38	Y01003050	Einsatzsymbol Front Wisch/Wasch	1	STK	83580		9XT713630-121

39	Y01003070	Wipptastenschalter, Kombischalter	1	STK	83576	Ohne Auffindbeleuchtung	6RH007832-551
40	Y02003041	Einbaurahmen 6-fach schwarz	1	STK			595902
41	Y01003034	Blende	3	STK	83661		9HB713629-001
42	Y01005113	Powersteckdose mit Deckel,	1	STK		ohne Beleuchtung	8JB008023-001
43	Y06009023	Flaschenhalter	1	STK			901 866 0020.7D53
44	Y06009024	Bügel für Flaschenhalter	1	STK			901 866 0014.7D53
45	Y08005016	Blockierfeder mit Gabelkopf	1	STK		KOB 1K03-080-290-/400N	
46	Z11186144	Gabelkopf verzinkt	1	STK	Z11186143 00 4		
47	Z11123036	Steuerhebel lackiert	1	STK	Z11123021 00 4		
48	Y05002045	Kugelkopf DIN 319 M8	1	STK		DIN 319KU-30-M8-C	DIN319KU-30-M8-C
49	Z11115002	Bolzen 11.115.04.002.4	1	STK	11.115.04.002.4		
50	Y03001107	Schloß rechts 335mm länge	1	STK			WA7265
51	Y03001106	Schloß links 335 mm länge	1	STK			WA7260
52	Y05001059	Außengriff	2	STK		Schließungsnummer WA10	8960 WAD
53	Y01006058	Wischermotor 24V	1	STK			403873
54	Y01007105	Wischarm,Führungsarm schwarz, 700 lg	2	STK		mit Reiter	103980
55	Y01007128	Wischblatt schwarz, 650 mm	2	STK			132650
56	Y01009010	Waschdüse, 3-fach-Düse, im Reiter	2	STK	85204	einknöpfbar	104805
57	Y01009132	Wasserbehälter mit 1 Elektropumpe 24 V,	1	STK		2,8 l	109103
58	X15001001	Verbindungsschlauch schwarz d=3,5	2	M	85206	Gummi	741511
59	Y01009014	Klammer	6	STK	85205		192584
60	Y02003096	Walzen-Düse S	7	STK	83695		013.14.30
61	Y01004348	MEN Wandgerätestecker 847	1	STK		200-250V	1000096
62	X17002004	Gummi-Metallklammer-Profil	20	M	6.575		0630800
63	Y01015028	Tachograph modular	1	STK	für Schaublätter	MTCO 1324	
64	X17002018	Gummi-Dichtungsprofil	3,6	M	X17002018 00 4	(931.376)	8583
65	Y06006017	Sonnenblende	2	STK			5620247
66	Y02002055	Bedienelement für Dieselheizung	1	STK		Air Top 3500 24V	828 19B
67	Y01008025	Wischlager	2	STK			106529
68	Y01008028	Hebel	1	STK			106527
69	Y01008019	Platte Kurbel	2	STK			194026
70	Y01008045	Platte Kurbel	2	STK			196498
71	Y01009129	Gelenkstange 333 mm	2	STK		Verstellbereich : 403-503 mm	199193
81	Y03002136	Spannverschluß GN821	2	STK		Ausführung:Nirosta	GN 821-400-NI
91	Y02003085	Ausströmer 55/45 GR	2	STK			107836

Pos	Part no.	Description	Quantity	Unit	Drawing no.	Material	Klassifizierung
	Z11186280	Spare parts documentation for		pc.	Z11186280 00 0	driver's cab type 11.186	
1	Y09002047	Windshield P 2650 G VSG	1	pc.	Y09002047 00 3	Color: Parsol green	P 2650 G VSG
2	Y09002048	Rear window P 2651 G ESG	1	pc.	Y09002048 00 4	Color: Parsol green	P 2651 G ESG
3	Y09005294	Door window left F2652 G ESG	1	pc.	Y09005294 003	Color: Parsol green	F 2652 G ESG
4	Y09005295	Door window right F2653 G ESG	1	pc.	Y09005295 003	Color: Parsol green	F 2653 G ESG
5	Y08005023	Pneumatic spring 700N, length 977mm, lift 400mm	2	pc.		G14 28 400 1 0977	
6	Y08005022	Pneumatic spring 250N, length 290mm, lift 80mm	2	pc.		G08 19 0080 1 0290	
7	Y07002017	Wide-angle mirror 0.261	2	pc.			562610127H
8	Y07001003	Exterior rear view mirror	2	pc.			512520127
9	Y01002226	Blinking/position lamp with connector	2	pc.			2BE997131-207
10	Z11186284	Mirror arm, right, painted	1	pc.	Z11186282 00 3		
11	Z11186283	Mirror arm, left, painted	1	pc.	Z11186281 00 3		
12	Y01004347	Swivel clamp connector GN 277	2	pc.			GN277-B18-2-SW
13	Y06002030	Driver's seat Primo XM, complete with arm rests and	2	pc.			
14	Y01005114	Voltage reducer 24V-12V	1	pc.		continuous rating 10A	W24-12-10P
15	Y02001096	Air conditioning unit Saphir compact 230V	1	pc.			44080-02
16	Z11112187	Customized auxiliary fan	1	pc.	Z11112187 00 2		
17	Y02003141	Round nozzle Rd 65	2	pc.			334-220-0005
18	Y06001001	Integrated ashtray, housing closed	2	pc.			5500082
19	Y02001100	Diesel-powered heating unit Webasto Air Top 3500	1	pc.			
20	Y02001099	Diesel tank for auxiliary heating	1	pc.			
21	Z11186254	Bearing pin for rear bearing, galvanized	8	pc.	Z11186253 00 4		
22	Y23034010	Retaining ring for shafts DIN 471-32*1.5	10	pc.		standard spring steel version	32*1.5
23	Z11186252	Bearing pin, galvanized	2	pc.	Z11186023 00 4		
24	Y10008008	Hydro bushing Fz max. 4200N	8	pc.		dimension d=32H9	95676
25	Y04003066	DUB socket, cylindrical	8	pc.		d1=30, d2=34, l=20	3020DUB
26	Y05002032	Door handle	4	pc.			588242
27	Y05002115	Ratchet pin with locking head	1	pc.		and counter nut	GN817-12-15-CK-NI
28	Y05002114	Ratchet pin without locking head	1	pc.		with counter nut	GN817-12-15-BK-NI
29	Y10001013	Round buffer 26*22*15 black	8	pc.		self-greasing, conical	4700042
30	Y01002227	Interior G-LED light with frame 12V	1	pc.			2JB343570-051
31	Y01005100	Slip-on tube with 2-pole power outlet	2	pc.			8HG006294-091
32	Y01010021	Loudspeaker Visaton FR 10 HM / 4 Ohm	2	pc.			Visaton 4898
33	Y06005016	Grating for loudspeaker Visaton FR 10 HM	2	pc.			Visaton-4642
34	Y01003046	Pictogram insert "Rotating Beacon"	1	pc.	83579		9XT713630-281
35	Y01003067	Rocker switch, On/Off switch	1	pc.	83575	without interior lighting	6EH007832-001
36	Y01003052	Pictogram insert "Fan"	1	pc.	84911		9XT713630-251
37	Y01003137	Switch, push-to-lock	1	pc.			6FH007832-331
38	Y01003050	Pictogram insert "Windshield Wiper/Washer"	1	pc.	83580		9XT713630-121

39	Y01003070	Rocker switch, combination switch	1	pc.	83576	without interior lighting	6RH007832-551
40	Y02003041	Frame for 6 switches, black	1	pc.			595902
41	Y01003034	Blind insert	3	pc.	83661		9HB713629-001
42	Y01005113	Power socket with cover	1	pc.		without lighting	8JB008023-001
43	Y06009023	Cup holder	1	pc.			901 866 0020.7D53
44	Y06009024	Retaining clamp for cup holder	1	pc.			901 866 0014.7D53
45	Y08005016	Locking gas spring with fork head	1	pc.		KOB 1K03-080-290- /400N	
46	Z11186144	Fork head, galvanized	1	pc.	Z11186143 00 4		
47	Z11123036	Control lever, painted	1	pc.	Z11123021 00 4		
48	Y05002045	Ball knob DIN 319 M8	1	pc.		DIN 319KU-30-M8-C	DIN319KU-30-M8-C
49	Z11115002	Pin 11.115.04.002.4	1	pc.	11.115.04.002.4		
50	Y03001107	Lock for right door, length 335mm	1	pc.			WA7265
51	Y03001106	Lock for left door, length 335mm	1	pc.			WA7260
52	Y05001059	Exterior handle	2	pc.		locking number WA10	8960 WAD
53	Y01006058	Wiper motor 24V	1	pc.			403873
54	Y01007105	Wiper arm, guiding arm black, 700mm	2	pc.		with rider	103980
55	Y01007128	Wiper blade black, 650mm	2	pc.			132650
56	Y01009010	Spray nozzle, triple nozzle	2	pc.	85204	insertable in the rider	104805
57	Y01009132	Wiper fluid reservoir with 1 electric pump 24V, 2.8l	1	pc.		2.8 l	109103
58	X15001001	Connecting tube black, d=3.5	2	m	85206	rubber	741511
59	Y01009014	Clamp	6	pc.	85205		192584
60	Y02003096	Roll nozzle S	7	pc.	83695		013.14.30
61	Y01004348	MEN wall-mounted power inlet 847	1	pc.		200-250V	1000096
62	X17002004	Profiled join, rubber with metal clamps	20	m	6.575		0630800
63	Y01015028	Tachograph, modular	1	pc.	for tachograph charts	MTCO 1324	
64	X17002018	Profiled joint, rubber	03. Jun	m	X17002018 00 4	(931.376)	8583
65	Y06006017	Sun visor	2	pc.			5620247
66	Y02002055	Control element for diesel-powered heating unit	1	pc.		Air Top 3500 24V	828 19B
67	Y01008025	Wiper bearing	2	pc.			106529
68	Y01008028	Lever	1	pc.			106527
69	Y01008019	Crank plate	2	pc.			194026
70	Y01008045	Crank plate	2	pc.			196498
71	Y01009129	Joint rod 333mm	2	pc.		adjusting range 403- 503mm	199193
72	Y03002136	Latch clamp GN821	2	pc.		stainless steel	GN 821-400-NI
73	Y02003085	Air vent 55/45 GR	2	pc.			107836